

# MITSUBISHI

## MANUELL VÄXELLÅDA FÖR FRAMHJULSDRIFT

### VERKSTADSHANDBOK

#### FÖRORD

Denna verkstadshandbok beskriver arbetsmoment för demontering, särtagning, inspektion, justering, hopsättning och montering, etc., för verkstadsmekaniker.

Samtliga informationer, illustrationer och produktbeskrivningar i denna handbok är aktuella vid publiceringstillfället. Vi förbehåller oss dock rätten till ändringar när som helst, utan föregående meddelande och utan förpliktelser.

#### ANVISNINGAR FÖR INSÄTTNINGEN

Dessa sidor skall sättas in i pärm nr. BN890001.

Sätt in sidorna i överensstämmelse med märkningarna "Nyttillkommen", "Ändrad" och "Borttagen", märkningar som förklaras här nedan.

**Nyttillkommen:** Sätt in sidorna med denna märkning som tillägg i verkstadshandboken.

**Ändrad, Borttagen:** Byt ut existerande sidor mot motsvarande sidor med denna märkning.

Saknade sidor skickas på begäran.

**Koppling** ..... **21A**

**Manuell växellåda** ..... **22A**  
**Modell F4M21, F5M21, F5M22,**  
**F5M31, F5M33, W5M31 och**  
**W5M33**

**Manuell växellåda** ..... **22B**  
**Modell KM182**

**Manuell växellåda** ..... **22C**  
**Modell W5MG1 och W6MG1**



## FÖRKLARING AV HANDBOKENS INNEHÅLL

### Underhålls- och servicearbeten

- (1) En översiktsbild över komponentens delar finns nära början av varje avsnitt, detta för att öka förståelsen för delarnas monterade kondition.
- (2) De siffror som finns på bilden anger ordningsföljden för underhålls- och servicearbeten; symbolen **N** anger att en del inte kan återanvändas; åtdragningsmomentet anges på nödvändiga ställen.

- **Demonteringsordning:**  
Delens tilldelade siffra motsvarar en siffra på bilden för att ange demonteringsordningen.
- **Isärtagningsordning:**  
Delens tilldelade siffra motsvarar en siffra på bilden för att ange isärtagningsordningen.
- **Monteringsordning:**  
Specificeras om det är omöjligt att montera i omvänd ordning jämfört med vid demonteringen. Anges inte om det är möjligt att montera i omvänd ordning jämfört med vid demonteringen.
- **Ihopsättningsordning:**  
Specificeras om ihopsättning är omöjlig i omvänd ordning jämfört med vid isärtagningen. Anges inte om ihopsättning är möjlig i omvänd ordning jämfört med vid isärtagningen.





### Klassificering av huvudsakliga punkter för underhåll/service

När det finns huvudsakliga punkter sammanhörande med underhålls- och servicearbeten (t.ex. viktiga underhålls- och servicepunkter, standardvärden för underhålls- och servicearbeten, information om användande av specialverktyg, etc.), arrangeras dessa samlade som huvudsakliga punkter för underhålls- och servicearbeten och förklaras i detalj.

- ◁▲: Anger att det finns viktiga punkter för demontering eller isärtagning.
- ▶▲: Anger att det finns viktiga punkter för montering eller ihopsättning.

### Symboler för smörjmedel, tätningsmedel och limmer

Symboler används för att ge information om platser för smörjning och för påsättning av tätningsmedel eller limmer i översiktsbilderna för komponenters delar eller på sidan efter denna, och allt förklaras.

-  ..... Fett  
(universalfett om märke eller typ inte anges)
-  ..... Tätningsmedel eller lim
-  ..... Bromsvätska, vätska för automatisk växellåda eller olja för luftkonditionerarens kompressor
-  ..... Motorolja eller drevolja

# ANVISNINGAR

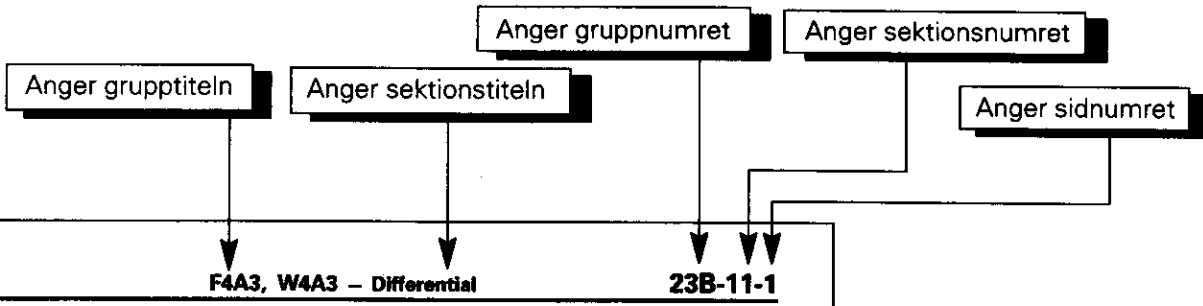

## 11. DIFFERENTIAL ISÄRTAGNING OCH IHOPSÄTTNING

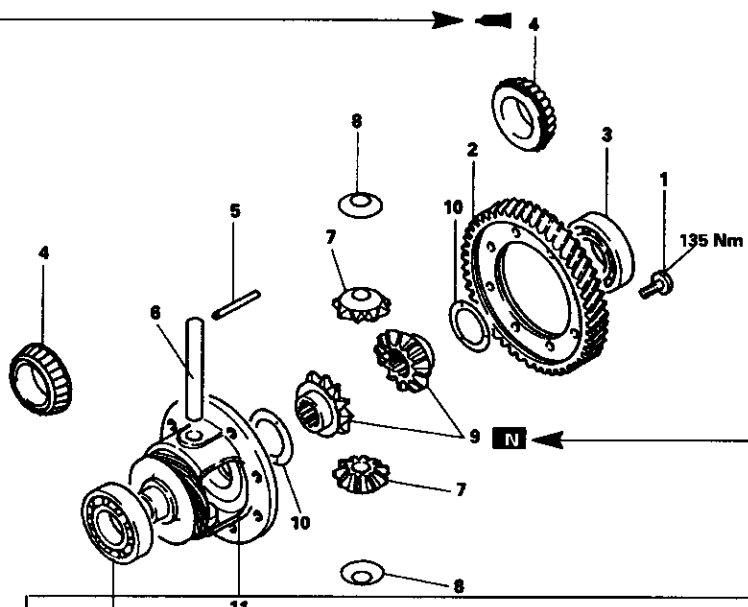

Anger åtdragningsmoment

Nm kpm

Anger att delen inte kan återanvändas

Denna siffra motsvarar den siffra som finns i "Demonteringsordning", "Isärtagningsordning", "Monteringsordning" eller "Ihopsättningsordning".

- Isärtagningsordning**
- 1. Bult
  - 2. Differentialens drivdrev
  - 3. Kullager (W4A32, W4A33)
  - 4. Koniskt rullager (F4A33)
  - 5. Låstapp
  - 6. Pinjongaxel
  - 7. Pinjong
  - 8. Bricka
  - 9. Sidodrev
  - 10. Mellanlägg
  - 11. Differentialhus

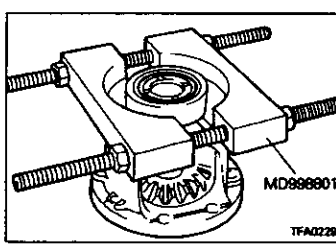

**SERVICEPUNKTER VID ISÄRTAGNING**

**DEMONTERING AV KULLAGER**

(1) Demontera kullagret med hjälp av specialverktyget.

Arbetsmoment, försiktighetsåtgärder, etc. beskrivs för demontering, montering, isärtagning eller ihopsättning.

© Mitsubishi Motors Corporation Aug. 1991

PWEW813-C

Andrad

## Lista över berörda sidor

Sidan	Revisionskod	Datum	Anmärkingar	Sidan	Revisionskod	Datum	Anmärkingar
21A-0-1	C	Feb. 1995		22A-3-16	A	Aug. 1990	
21A-1-1	C	Feb. 1995		22A-3-17 till 22A-3-19		Dec. 1989	
21A-2-1		Dec. 1989		22A-3-20 och 22A-3-21	C	Feb. 1995	
21A-3-1 till 21A-3-3		Dec. 1989		22A-3-22 till 22A-3-24		Dec. 1989	
21A-3-3a och 21A-3-3b	C	Feb. 1995		22A-3-25	A	Aug. 1990	
21A-3-4 och 21A-3-5		Dec. 1989		22A-3-26		Dec. 1989	
21A-3-6 och 21A-3-7	C	Feb. 1995		22A-4-1 till 22A-4-3		Dec. 1989	
21A-4-1 och 21A-4-2		Dec. 1989		22A-5-1		Dec. 1989	
21A-5-1 och 21A-5-2	C	Feb. 1995		22A-5-2	A	Aug. 1990	
				22A-5-2a	C	Feb. 1995	
22A-0-1	C	Feb. 1995		22A-5-2b	A	Aug. 1990	
22A-0-3 till 22A-0-6		Dec. 1989		22A-5-3 till 22A-5-5		Dec. 1989	
22A-0-6a och 22A-0-6b	C	Feb. 1995		22A-5-6 till 22A-5-8	A	Aug. 1990	
22A-0-7 och 22A-0-8		Dec. 1989		22A-5-9 till 22A-5-11	C	Feb. 1995	
22A-0-9	A	Aug. 1990		22A-5-12	A	Aug. 1990	
22A-0-10	A	Aug. 1990		22A-6-1	C	Feb. 1995	
22A-1-1		Dec. 1989		22A-6-2		Dec. 1989	
22A-1-2	A	Aug. 1990		22A-6-3 till 22A-6-6	A	Aug. 1990	
22A-1-3		Dec. 1989		22A-6-7 och 22A-6-8	C	Feb. 1995	
22A-1-4	A	Aug. 1990		22A-6-9	A	Aug. 1990	
22A-1-5 och 22A-1-6	C	Feb. 1995		22A-6-10	C	Feb. 1995	
22A-1-6a till 22A-1-6h	C	Feb. 1995		22A-7-1	C	Feb. 1995	
<b>22A-1-6i och 22A-1-6j</b>	<b>D</b>	<b>Okt. 1995</b>	<b>Nyttillkommen</b>	22A-7-2 och 22A-7-3		Dec. 1989	
22A-1-7 och 22A-1-8	C	Feb. 1995		22A-8-1 och 22A-8-2		Dec. 1989	
22A-1-9	A	Aug. 1990		22A-9-1	C	Feb. 1995	
22A-1-10 till 22A-1-15	C	Feb. 1995		22A-9-2		Dec. 1989	
22A-1-16 till 22A-1-18	A	Aug. 1990		22A-9-3	C	Feb. 1995	
22A-1-19	C	Feb. 1995		22A-10-1 till 22A-10-4	A	Aug. 1990	
22A-2-1 till 22A-2-4		Dec. 1989		22A-11-1 och 22A-11-2		Dec. 1989	
22A-3-1 till 22A-3-3		Dec. 1989		22A-12-1 till 22A-12-3		Dec. 1989	
22A-3-4	C	Feb. 1995		22A-12-4	C	Feb. 1995	
22A-3-5 och 22A-3-6		Dec. 1989		22A-13-1		Dec. 1989	
22A-3-7	C	Feb. 1995		22A-14-1 till 22A-14-3		Dec. 1989	
22A-3-8 och 22A-3-9		Dec. 1989		22A-15-1	A	Aug. 1990	
22A-3-9a till 22A-3-9d	C	Feb. 1995		22A-15-2 till 22A-15-4		Dec. 1989	
22A-3-10	C	Feb. 1995		22A-15-5	A	Aug. 1990	
22A-3-11 till 22A-3-13		Dec. 1989		22A-16-1		Dec. 1989	
22A-3-13a	C	Feb. 1995		22A-17-1 och 22A-17-2		Dec. 1989	
22A-3-13b till 22A-3-13d	A	Aug. 1990		22A-18-1 till 22A-18-3		Dec. 1989	
22A-3-14 och 22A-3-15		Dec. 1989		22A-19-1 och 22A-19-2		Dec. 1989	
				22A-20-1		Dec. 1989	

Om sidor saknas kan de erhållas på begäran.

PWEW8907-D

Sidan	Revisionskod	Datum	Anmärkingar	Sidan	Revisionskod	Datum	Anmärkingar
22B-0-1	A	Aug. 1990		22C-1-2 och 22C-1-3	C	Feb. 1995	
22B-0-3	A	Aug. 1990		22C-2-1	C	Feb. 1995	
22B-1-1 till 22B-1-5	A	Aug. 1990		22C-2-2 till 22C-2-5	C	Feb. 1995	
22B-2-1 till 22B-2-3	A	Aug. 1990		22C-3-1 till 22C-3-3	C	Feb. 1995	
22B-3-1 till 22B-3-8	A	Aug. 1990		22C-3-4 till 22C-3-21	C	Feb. 1995	
22B-4-1 till 22B-4-4	A	Aug. 1990		22C-4-1 till 22C-4-6	C	Feb. 1995	
22B-5-1	A	Aug. 1990		22C-5-1 till 22C-5-10	C	Feb. 1995	
22B-6-1 till 22B-6-3	A	Aug. 1990		22C-6-1	C	Feb. 1995	
22B-7-1 och 22B-7-2	A	Aug. 1990		22C-7-1	C	Feb. 1995	
22B-8-1	A	Aug. 1990		22C-8-1 till 22C-8-3	C	Feb. 1995	
22B-9-1 och 22B-9-2	A	Aug. 1990		22C-9-1 och 22C-9-2	C	Feb. 1995	
22C-0-1	C	Feb. 1995		22C-10-1 till 22C-10-5	C	Feb. 1995	
22C-0-3	C	Feb. 1995		22C-11-1 och 22C-11-2	C	Feb. 1995	
22C-0-4	C	Feb. 1995		22C-12-1	C	Feb. 1995	
<b>22C-1-1</b>	<b>D</b>	<b>Okt. 1995</b>	<b>Ändrad</b>	22C-13-1	C	Feb. 1995	

Om sidor saknas kan de erhållas på begäran.

PWEW8907-D