



SERVICE BULLETIN

QUALITY INFORMATION ANALYSIS
OVERSEAS SERVICE DEPT. MITSUBISHI MOTORS CORPORATION

SERVICE BULLETIN		Nr.: MSB-99E22-502	
		Datum:1999-12-15	<Modell> SPACE STAR (DG0A)
ÄRENDE: KORRIGERING AV SPECIALVERKTYGS- UMMER FÖR F5MR3-VÄXELLÅDA		<M/A> 99-10	
GRUPP: MANUELL VÄXELLÅDA	Utkast Nr.: 99MT520815		
KORRIGERA	INTERNATIONAL CAR ADMINISTRATION OFFICE	<i>Tomoki Nitta</i> T.NITTA - PROJECT LEADER AFTER SALES SERVICE & CS PROMOTION	

1. Beskrivning:







Denna Servicebulletin upplyser om att numren på specialverktyg för montering av lagerskålar till ingående och utgående axel har korrigerats.

2. Berörda handböcker:



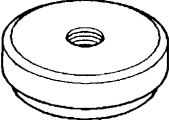

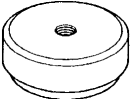
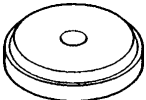
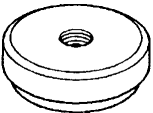
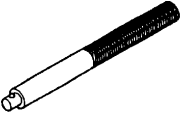
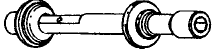
Handbok	Publ. N°.	Språk	Sida
Manuell växellåda för framhjulsdraft (E-W) Tillägg	PWEE9508-B	(engelsk)	22A-2-1, 22A-2-2,
	PWES9509-B	(spansk)	22A-2-3, 22A-2-4,
	PWEF9510-B	(fransk)	22A-4-5, 22A-6-6
	PWEG9511-B	(tysk)	
	PWED9512-B	(halländsk)	
	PWEW9513-B	(svensk)	
	PWEI9508	(italiensk)	

3. Detaljer:



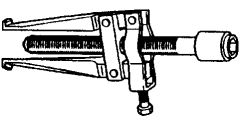
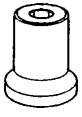
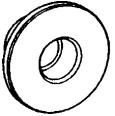

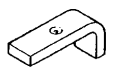

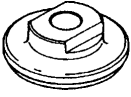
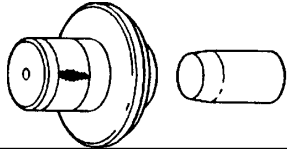
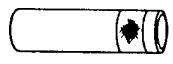
2. SPECIALVERKTYG

Verktyg	Nummer	Namn	Ändamål
	MB990926	Monterare	Montering av oljetätning i växelförarstag
	MB990927	Monterare	Demontering av ingångsaxelns främre lager <F5MR1, F5MR2>
	MB990930	Monterare	Demontering av litet differentiallyger <F5MR1, F5MR2>
	MB990931	Monterare	Montering av utgångsaxelns lager
	MB990932	Monterare	Montering av ingångsaxelns bakre lager och utgångsaxelns bakre lager
	MB990933	Monterare	Montering av ingångsaxelns bakre lager och utgångsaxelns bakre lager <F5MR3>
	MB990934	Monterare	Montering av litet differentiallyger <F5MR1, F5MR2>
	MB990938	Handtag	Olika slags monterare
	MB996000	Spindel	Montering av stora och små langeröverfall <F5MR3>
	MB990929	Monterare	Montering av ingångsaxelns lageröverfall <F5MR3>

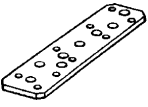
<Tillägg>

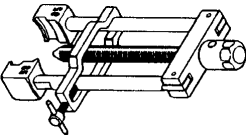
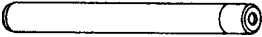
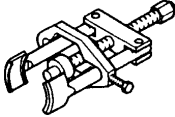

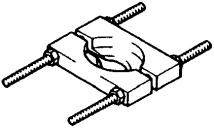
Verktyg	Nummer	Namn	Ändamål
	MB996001	Lageravdragare	Demontering av utgångsaxelns främre lager
	MB996003	Hylsnyckel	Demontering och montering av differentialens drev <F5MR3>
	MB996004	Lagerindrivare	Montering av stora och små langeröverfall <5MR3>
	MB996005	Mothåll	Demontering och montering av differentialens drev <F5MR3>
	MB996006	Lagerhållare	Demontering av utgångsaxelns främre lager
	MB996007	Lagerbussningsindrivare	Montering av lagerbussningar i växelväjlaraxel
	MB996008	Lagerindrivare	Montering av stora och små langeröverfall <F5MR3>
	MB996010	Oljetätningindrivare	Montering av differentialens oljetätning
	MB996011	Lagerindrivare	Montering av ingångsaxelns lageröverfall <F5MR3>

<Struket>

Verktyg	Nummer	Namn	Ändamål
	MB996012	Monteringsplatta	Beräkning av för-spänning för ingångsaxel och utgångsaxel med nya lager <F5MR3> <Struket>
	MB996013	Lagerindrivare	Montering av utgångsaxelns lager <F5MR3>
	MB998019	Fjädertappsavdragare	Demontering av fjädertappar
	MB998020	Lageravdragare	Demontering av 5:ans synkroniseringsnav
	MB998245	Fjäderpappsmont- terare	Montering av fjäder- och låstappar
	MB998348	Lager- och drevav- dragare	Demontering av 5:ans kuggjul
	MB998717	Monterare	Montering av ingångsaxelns främre lager <F5MR1, F5MR2>
	MB998801	Lagerdemonterare	Demontering av ingångsaxelns och utgångs-axelns lager <F5MR3>
	MB998812	Monteringskåpa	Montering av hjullagerbusning för 4:ans kuggjul <F5MR3>

Montering av utgångsaxelns lager

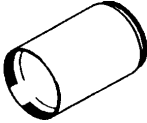
<Tillägg>

Verktyg	Nummer	Namn	Ändamål
	MD998813	Monterare-100	Montering av hjullagerbussning för 4:ans kugghjul <F5MR3> ←—————→
	MB998819	Monteringsadapter (40)	Montering av hjullagerbussning för 4:ans kugghjul <F5MR3>

Montering av utgångsaxelns lager

<Tillägg>

<Tillägg>

	MB998816	Monteringsadapter (30)	Montering av utgångsaxelns lager <F5MR3>
---	----------	------------------------	--

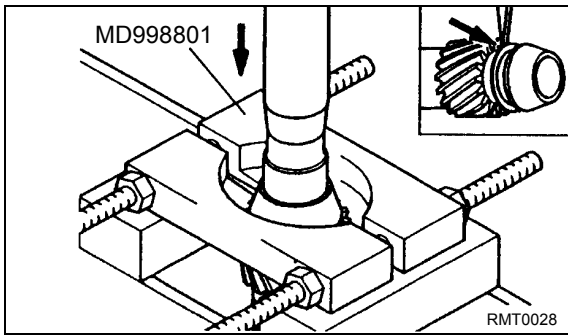

**◀J▶ DEMONTERING AV LAGERÖVERFALL/
UTGÅNGSAXEL**

- (1) Läggt utgångsaxeln på en mjuk yta.
- (2) Knacka av lageröverfallet delvis från utgångsaxeln med ett mejselskär.
- (3) Placera lagerdemonteraren MD998801 bakom lageröverfallet.
- (4) Pressa ut utgångsaxeln från lageröverfallet.

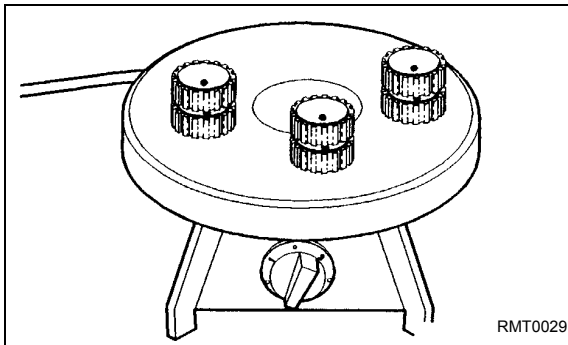

**FÖRBEREDELSE FÖRE HOPSÄTTNING
<F5MR3>**

MONTERING AV BUSSNINGAR

- (1) Läggt de tre bussningarna på en het platta.
- (2) Värm upp bussningarna till maximalt 150°C.

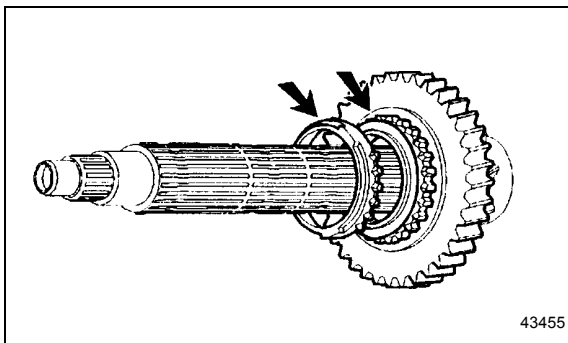

ÅTGÄRDER VID HOPSÄTTNING

▶A◀ MONTERING AV 1: ANS KUGGHJUL

Montera kugghjulet tillsammans med synkroniseringsringen på axeln.

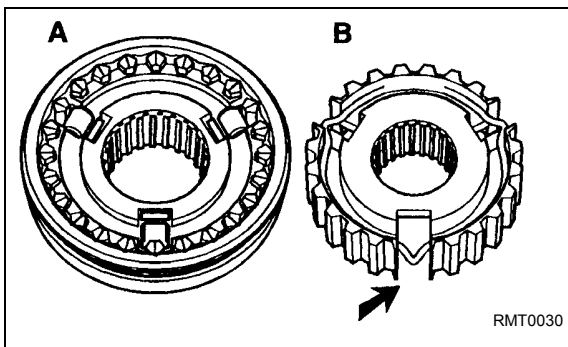

▶B◀ MONTERING AV SYNKRONISERINGSFJÄDRAR

- (1) Läggt navet på en arbetsbänk.
- (2) Placera de två synkroniseringsfjädrarna så att de bredare avsnitten går in i navets inskärningar.
- (3) Montera synkroniseringsmuffen på navet.

ANM.

Var speciellt noggrann ned de ingreppande muffklackarna.

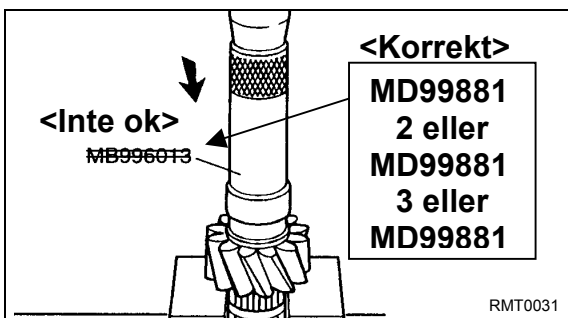

**▶C◀ MONTERING AV UTGÅNGSAXELNS
LAGERÖVERFALL**

- (1) Läggt utgångsaxeln under en press och stötta 1:ans kugghjul.
- (2) Pressa fast lageröverfallet på utgångsaxeln med lagerindrivaren MB996013. <Inte ok>

<Korrekt>

MD998812 eller MD998813 eller MD998816

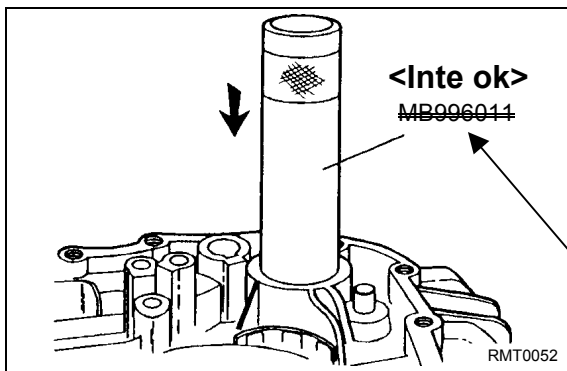

►H◄ MONTERING AV INGÅNGSAXELNS
LAGERÖVERFALL

- (1) Täck anliggningsytan med föreskrivet tätningsmedel.
- (2) Tryck lageröverfallet mot stoppen med monteraren ~~MB990614~~.

<Inte ok>

<Korrekt>

MB990929 eller MB990938

<Korrekt>

MB990929 eller
MB990938