

MITSUBISHI

VEHICULOS CON TRACCION EN LAS RUEDAS DELANTERAS TRANSMISION MANUAL

MANUAL DEL TALLER

PREFACIO

Este manual del taller contiene los procedimientos para el desmontaje, desarmado, inspección, ajuste, armado e instalación, etc. para los técnicos encargados del servicio.

Todas las informaciones, ilustraciones y descripciones del producto contenidas en este manual son las vigentes en el momento de la publicación del mismo. Sin embargo, Mitsubishi Motors Corporation se reserva el derecho de hacer modificaciones en cualquier momento sin previo aviso ni obligación alguna.

INSTRUCCIONES PARA EL ENCARPETADO

Archivar estas hojas en la carpeta N° BN890001.

Encarpetar las hojas de acuerdo con las indicaciones "Agregado", "Revisado" o "Anulado" en la "Lista de páginas efectivas" según se explica a continuación:

Agregado: Agregar las hojas con esta indicación al manual.

Revisado/Anulado: Reemplazar las páginas actuales por las correspondientes hojas nuevas con estas indicaciones.

Las hojas que falten se entregarán a pedido.

Embrague 21A

Transmisión manual 22A
Modelos F4M21, F5M21,
F5M22, F5M31, F5M33, W5M31 y
W5M33

Transmisión manual 22B
Modelo KM182

Transmisión manual 22C
Modelos W5MG1, W6MG1

EXPLICACION SOBRE EL CONTENIDO DE ESTE MANUAL

Procedimientos de mantenimiento y de servicio

- (1) Se provee un diagrama de los componentes al comienzo de cada sección para que facilitar la comprensión de las condiciones de instalación de los componentes.
- (2) Los números provistos dentro del diagrama indican el orden de los procedimientos de mantenimiento y de servicio; el símbolo **N** indica que es una pieza no reutilizable; se provee el par de apriete en los puntos aplicables.

- Pasos de desmontaje:
El número de designación de la pieza que figura en la ilustración indica la secuencia correspondiente a los pasos de desmontaje.
- Pasos de desarmado:
El número de designación de la pieza que figura en la ilustración indica la secuencia correspondiente a los pasos de desarmado.
- Pasos de instalación:
Se especifica en el caso de no poderse efectuar la instalación invirtiendo el orden del desmontaje. Se omite si se puede efectuar la instalación invirtiendo la secuencia de desmontaje.
- Pasos de armado:
Se especifica en el caso de no poderse efectuar el armado invirtiendo el orden del desarmado. Se omite si se puede efectuar el armado invirtiendo la secuencia de desarmado.





Clasificación de los principales puntos de mantenimiento/de servicio

Cuando hay puntos principales relacionados con los procedimientos de mantenimiento y de servicio (tales como puntos esenciales del mantenimiento y del servicio, valores nominales de mantenimiento y de servicio, información relacionada con el uso de herramientas especiales, etc.), se ordenan conjuntamente como puntos principales de mantenimiento y de servicio, y se describen en forma detallada.

- ◁A): Indicación de puntos esenciales para el desmontaje o el desarmado.
- ▶A): Indicación de puntos esenciales para la instalación o el armado.

Símbolos de lubricación, selladores y adhesivos

La información relacionada con los puntos de lubricación y la aplicación de selladores y adhesivos se indica, por medio de símbolos, en el diagrama de las piezas componentes, o en la página que sigue a la de las piezas componentes, con su correspondiente explicación.

-  -----Grasa
(grasa para múltiples propósitos a menos que se especifique marca o tipo)
-  -----Sellador o adhesivo
-  -----Fluido de frenos, fluido de transmisión automática o aceite para el compresor del acondicionador de aire
-  -----Aceite de motor o aceite de engranajes

GENERALIDADES

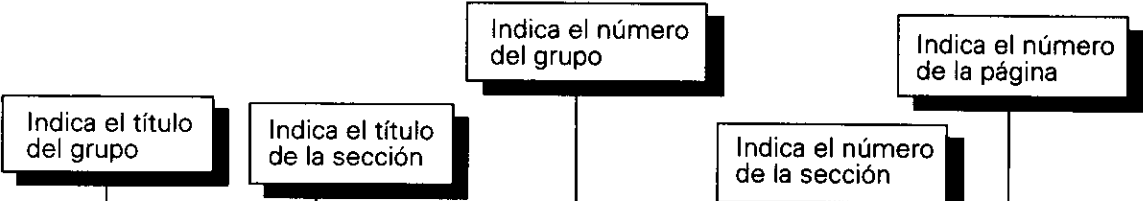

F4A3, W4A3 – Diferencial

23B-11-1

11. DIFERENCIAL DESARMADO Y ARMADO

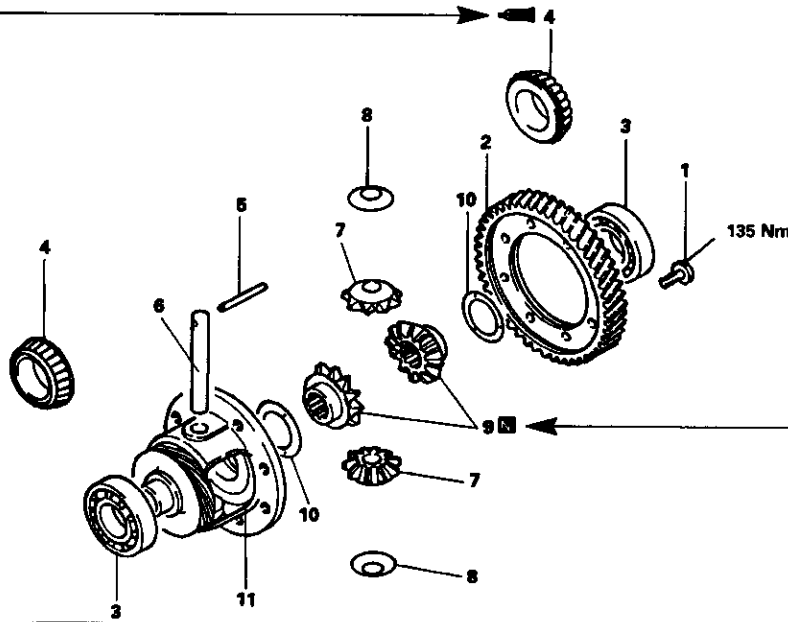

Indica el par de apriete
Nm mkg pies-lbs.

Indica pieza no reutilizable

Este número corresponde al número que aparece en los "Pasos de desmontaje", "Pasos de instalación", "Pasos de armado"

Describe los procedimientos de operación, precauciones, etc. sobre el desmontaje, la instalación, el desarmado y el armado.

Pasos de desarmado

- 1. Perno
- 2. Engranaje impulsor del diferencial
- 3. Cojinete de bolas (W4A32, W4A33)
- 4. Cojinete de rodillos cónico (F4A33)
- 5. Pasador de seguridad
- 6. Eje del piñón
- 7. Piñón
- 8. Arandela lateral
- 9. Engranaje lateral
- 10. Espaciador
- 11. Caja del diferencial

TFA0283

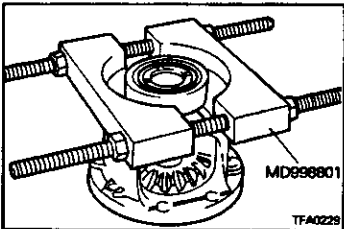

PUNTOS DE SERVICIO PARA EL DESARMADO

DESMONTAJE DEL COJINETE DE BOLAS

(1) Utilizar la herramienta especial para extraer el cojinete de bolas.

© Mitsubishi Motors Corporation Ago. 1991

PWE2809-C

Revisado

Fecha de publicación

Número de publicación – Código de revisión

Lista de páginas efectivas

Página	Código de revisión	Fecha	Observaciones	Página	Código de revisión	Fecha	Observaciones
21A-0-1	C	Feb. 1995		22A-3-17 a 22A-3-19		Dic. 1989	
21A-1-1	C	Feb. 1995		22A-3-20 y 22A-3-21	C	Feb. 1995	
21A-2-1		Dic. 1989		22A-3-22 a 22A-3-24		Dic. 1989	
21A-3-1 a 21A-3-3		Dic. 1989		22A-3-25	A	Ago. 1990	
21A-3-3a y 21A-3-3b	C	Feb. 1995		22A-3-26		Dic. 1989	
21A-3-4 y 21A-3-5		Dic. 1989		22A-4-1 a 22A-4-3		Dic. 1989	
21A-3-6 y 21A-3-7	C	Feb. 1995		22A-5-1		Dic. 1989	
21A-4-1 y 21A-4-2		Dic. 1989		22A-5-2	A	Ago. 1990	
21A-5-1 y 21A-5-2	C	Feb. 1995		22A-5-2a	C	Feb. 1995	
				22A-5-2b	A	Ago. 1990	
22A-0-1	C	Feb. 1995		22A-5-3 a 22A-5-5		Dic. 1989	
22A-0-3 a 22A-0-6		Dic. 1989		22A-5-6 a 22A-5-8	A	Ago. 1990	
22A-0-6a y 22A-0-6b	C	Feb. 1995		22A-5-9 a 22A-5-11	C	Feb. 1995	
22A-0-7 y 22A-0-8		Dic. 1989		22A-5-12	A	Ago. 1990	
22A-0-9 y 22A-0-10	A	Ago. 1990		22A-6-1	C	Feb. 1995	
22A-1-1 y 22A-1-2	A	Ago. 1990		22A-6-2		Dic. 1989	
22A-1-3		Dic. 1989		22A-6-3 a 22A-6-6	A	Ago. 1990	
22A-1-4	A	Ago. 1990		22A-6-7 y 22A-6-8	C	Feb. 1995	
22A-1-5 y 22A-1-6	C	Feb. 1995		22A-6-9	A	Ago. 1990	
22A-1-6a a 22A-1-6h	C	Feb. 1995		22A-6-10	C	Feb. 1995	
22A-1-6i y 22A-1-6j	D	Oct. 1995	Agregado	22A-7-1	C	Feb. 1995	
22A-1-7 y 22A-1-8	C	Feb. 1995		22A-7-2 y 22A-7-3		Dic. 1989	
22A-1-9	A	Ago. 1990		22A-8-1 y 22A-8-2		Dic. 1989	
22A-1-10 a 22A-1-15	C	Feb. 1995		22A-9-1	C	Feb. 1995	
22A-1-16 a 22A-1-19	A	Ago. 1990		22A-9-2		Dic. 1989	
22A-1-20	C	Feb. 1995		22A-9-3	C	Feb. 1995	
22A-1-21	A	Ago. 1990		22A-10-1 a 22A-10-4	A	Ago. 1990	
22A-2-1 a 22A-2-4		Dic. 1989		22A-11-1 y 22A-11-2		Dic. 1989	
22A-3-1 a 22A-3-3		Dic. 1989		22A-12-1 a 22A-12-3		Dic. 1989	
22A-3-4	C	Feb. 1995		22A-12-4	C	Feb. 1995	
22A-3-5 y 22A-3-6		Dic. 1989		22A-13-1		Dic. 1989	
22A-3-7	C	Feb. 1995		22A-14-1 a 22A-14-3		Dic. 1989	
22A-3-8 y 22A-3-9		Dic. 1989		22A-15-1	A	Ago. 1990	
22A-3-9a a 22A-3-9d	C	Feb. 1995		22A-15-2 a 22A-15-4		Dic. 1989	
22A-3-10	C	Feb. 1995		22A-15-5	A	Ago. 1990	
22A-3-11 a 22A-3-13		Dic. 1989		22A-16-1		Dic. 1989	
22A-3-13a	C	Feb. 1995		22A-17-1 y 22A-17-2		Dic. 1989	
22A-3-13b a 22A-3-13d	A	Ago. 1990		22A-18-1 a 22A-18-3		Dic. 1989	
22A-3-14 y 22A-3-15		Dic. 1989		22A-19-1 y 22A-19-2		Dic. 1989	
22A-3-16	A	Ago. 1990		22A-20-1		Dic. 1989	

Las hojas pérdidas se reenviarán por pedido.

PWES8903-D

Página	Código de revisión	Fecha	Observaciones
22B-0-1	A	Ago. 1990	
22B-0-3	A	Ago. 1990	
22B-1-1 a 22B-1-5	A	Ago. 1990	
22B-2-1 a 22B-2-3	A	Ago. 1990	
22B-3-1 a 22B-3-8	A	Ago. 1990	
22B-4-1 a 22B-4-4	A	Ago. 1990	
22B-5-1	A	Ago. 1990	
22B-6-1 a 22B-6-3	A	Ago. 1990	
22B-7-1 y 22B-7-2	A	Ago. 1990	
22B-8-1	A	Ago. 1990	
22B-9-1 y 22B-9-2	A	Ago. 1990	
22C-0-1	C	Feb. 1995	
22C-0-3	C	Feb. 1995	
22C-0-4	C	Feb. 1995	
22C-1-1	D	Oct. 1995	Revisado

Página	Código de revisión	Fecha	Observaciones
22C-1-2 a 22C-1-4	C	Feb. 1995	
22C-2-1	C	Feb. 1995	
22C-2-2 a 22C-2-5	C	Feb. 1995	
22C-3-1 a 22C-3-3	C	Feb. 1995	
22C-3-4 a 22C-3-21	C	Feb. 1995	
22C-4-1 a 22C-4-6	C	Feb. 1995	
22C-5-1 a 22C-5-10	C	Feb. 1995	
22C-6-1	C	Feb. 1995	
22C-7-1	C	Feb. 1995	
22C-8-1 a 22C-8-3	C	Feb. 1995	
22C-9-1 y 22C-9-2	C	Feb. 1995	
22C-10-1 a 22C-10-5	C	Feb. 1995	
22C-11-1 y 22C-11-2	C	Feb. 1995	
22C-12-1	C	Feb. 1995	
22C-13-1	C	Feb. 1995	

Las hojas perdidas se reenviarán por pedido.

PWES8903-D

